

# INSTRUCTION MANUAL

---

Color Camera

---

**MODEL**

**ISD-A15**

**ISD-A15TDN**

---



**OUTDOOR USE WARNING**

WARNING – TO PREVENT FIRE OR ELECTRIC SHOCK, DO NOT EXPOSE THIS APPLIANCE TO RAIN OR MOISTURE.

The apparatus shall not be exposed to dripping or splashing and that no objects filled with liquids, such as vases, shall be placed on the apparatus.

**Ikegami**

Ikegami Tsushinki Co., Ltd.

Thank you for choosing this Ikegami Hyper Wide Dynamic DPS Camera.

Please read this Instruction Manual carefully to keep your Ikegami camera at peak performance for longer service period.

This unit is a cube-type 1 CMOS color camera and making use of a 1/3" type digital pixel sensor system (DPS).

This Ikegami product is made of ECO friendly components based upon the Company policy and corporate social responsibility to contribute towards the Global Environmental Solution for energy conservation and environmental sustainability, all the components used in this product are Non-hazardous, Toxic Free, Non-Lead and conform with Japan's Green Product regulation, EU's RoHS directive and other Environmental and hazardous chemical substances related regulations and laws.

## Contents

	Page
1. Handling precautions .....	E-1
2. General .....	E-1
3. Features .....	E-2
4. Name of each section and its function .....	E-3
5. Operating Procedure .....	E-5
5-1. User Setup .....	E-5
5-2. Names and functions of the setup buttons .....	E-5
5-3. Setup mode Procedures .....	E-5
9. FOCUS EZ function .....	E-16
7. Warranty and After-sale service .....	E-17
8. Specifications .....	E-18
9. External Appearance	
10. Setup Flow Chart	



The exclamation point within an equilateral triangle is intended to alert the user to the presence of important operating and maintenance (servicing) instructions in the literature accompanying the appliance.

**NOTE:**

This equipment has been tested and found to comply with the limits for a Class A digital device, pursuant to part 15 of the FCC Rules. These limits are designed to provide reasonable protection against harmful interference when the equipment is operated in a commercial environment. This equipment generates, uses, and can radiate radio frequency energy and, if not installed and used in accordance with the instruction manual, may cause harmful interference to radio communications. Operation of this equipment in a residential area is likely to cause harmful interference in which case the user will be required to correct the interference at his own expense.

**CAUTION;**

ANY CHANGES OR MODIFICATIONS NOT EXPRESSLY APPROVED BY THE PART RESPONSIBLE FOR COMPLIANCE COULD VOID THE USERS AUTHORITY TO OPERATE THE EQUIPMENT.

## Instructions for Disposal of Electrical and Electronic Equipment in Private Households



**Disposal of used Electric and Electronic Equipment**

**(Applicable in the European Union and other European countries with separated waste disposal and collection methods)**

This symbol on the product, or in the related documents in the package, indicates that this product shall not be treated as normal household waste. Instead, it should be taken to a proper applicable collection point or depot for the recycling of electric and electronic equipment.

By ensuring this product is disposed of correctly, you will help prevent possible negative consequences for the environment and human health, which could otherwise be caused by inappropriate waste handling of this product. The recycling of materials will help to conserve natural resources.

For more detailed information about recycling of this product, please contact your local city authority, your household waste disposal service or the place where you purchased the product.

## **IMPORTANT SAFETY INSTRUCTIONS**

- 1) Read these instructions.
- 2) Keep these instructions.
- 3) Heed all warnings.
- 4) Follow all instructions.
- 5) Do not use this apparatus near water.
- 6) Clean only with a dry cloth.
- 7) Do not block any of the ventilation openings. Install in accordance with the manufacturer's instructions.
- 8) Do not install near any heat sources such as radiators, heat registers, stoves, or other apparatus (including amplifiers) that produce heat.
- 9) Do not defeat the safety purpose of the polarized or grounding type plug. A polarized plug has two blades with one wider than the other. A grounding type plug has two blades and a third grounding prong. The wide blade or the third prong is provided for your safety. When the provided plug does not fit into your outlet, consult an electrician for replacement of the obsolete outlet.
- 10) Protect the power cord from being walked on or pinched particularly at plugs, convenience receptacles, and the point where they exit from the apparatus.
- 11) Only use the attachments/accessories specified by the manufacturer.
- 12) Use only with a cart, stand, tripod, bracket, or table specified by the manufacturer, or sold with the apparatus. When a cart is used, use caution when moving the cart/apparatus combination to avoid injury from tip-over.



- 13) Unplug this apparatus during lightning storms or when unused for long periods of time.

- 14) Refer all servicing to qualified service personnel. Servicing is required when the apparatus has been damaged in any way, such as power supply cord or plug is damaged, liquid has been spilled or objects have fallen into the apparatus, the apparatus has been exposed to rain or moisture, does not operate normally, or has been dropped.
- 15) CAUTION - These servicing instructions are for use by qualified service personnel only. To reduce the risk of electric shock, do not perform any servicing other than that contained in the operating instructions unless you are qualified to do so.

# ***1. Handling Precautions***

---

- Do not expose the internal mechanism of the camera in a water-splashed or highly humid environment.
- Do not use the camera where the ambient temperature drops below -10°C or rises above +50°C. The images and component parts may be adversely affected or the camera may not function correctly.
- Do not open the case of the camera, unless it is absolutely necessary for setup or installation because there are precision electrical and electronic components inside and accident may result.
- Be sure to turn off the power before installing or making connections.
- Be careful not to drop or give a strong shock to the camera while transporting it.
- Do not touch the image sensor
- Do not orientate the camera directly towards the sun.
- Because of the digital image device characteristics, images may look unnatural at high temperatures, this does not mean the camera is faulty.

## ***2. General***

---

This color camera is provided with a 1/3-inch DPS CMOS sensor. The CCTV camera features wide dynamic range, high sensitivity and high resolution, and is equipped with the color/black-and-white switching, back-light compensation, automatic iris control, line lock and other functions. The unit is best suited for general surveillance.

## 3. Features

---

- (1) Hyper Wide Light Dynamic Range (Hyper WDR)  
The WDR function provides for very effective compensation of high light and dark areas in screen. This situation may occur generally outside or viewing from indoor to outdoor scenes. Even in large light fluctuations, bright-and-dark subjects can be captured and viewed clearly with a natural appearance.
- (2) Small-size cube shape  
The small-size cube shape of the camera allows it to be most suitable to be installed into various devices such as ATM units.
- (3) High-quality picture and high resolution  
The camera is designed for smear-free imaging and low noise. The well-designed DSP, Digital Signal Processor, effectively enhances details, which achieves crisp and sharp images with a high signal-to-noise ratio. The high resolution of a horizontal resolution of 520 TV lines (690HTVL-Effective) is assured.
- (4) Automatic white balance  
Thanks to the automatic follow-up white balance control (ATW), the white balance adjusts itself no matter how great the subject's color temperature fluctuates.
- (5) Automatic Sensitivity Control  
In conjunction with the wide dynamic control by the multi-sampling system, the camera incorporates the automatic sensitivity control function that always provides adequate and bright images even through its fixed-iris lens.
- (6) Scene File  
In addition to normal setting (NORMAL), there are four patterns for scene files (setting files) that are preset beforehand to a particular scene. By selecting those patterns, it is easy to carry out image setting suited to the scene without having to carry out specialized image adjustment.
- (7) FOCUS EZ function  
The level indicator is displayed to allow immediate judgment of focal point. In addition, the focus of the auto-iris lens is released to allow easy focusing without worrying about the depth of field even in a bright environment during the daytime.

## 4. Name of each section and its function

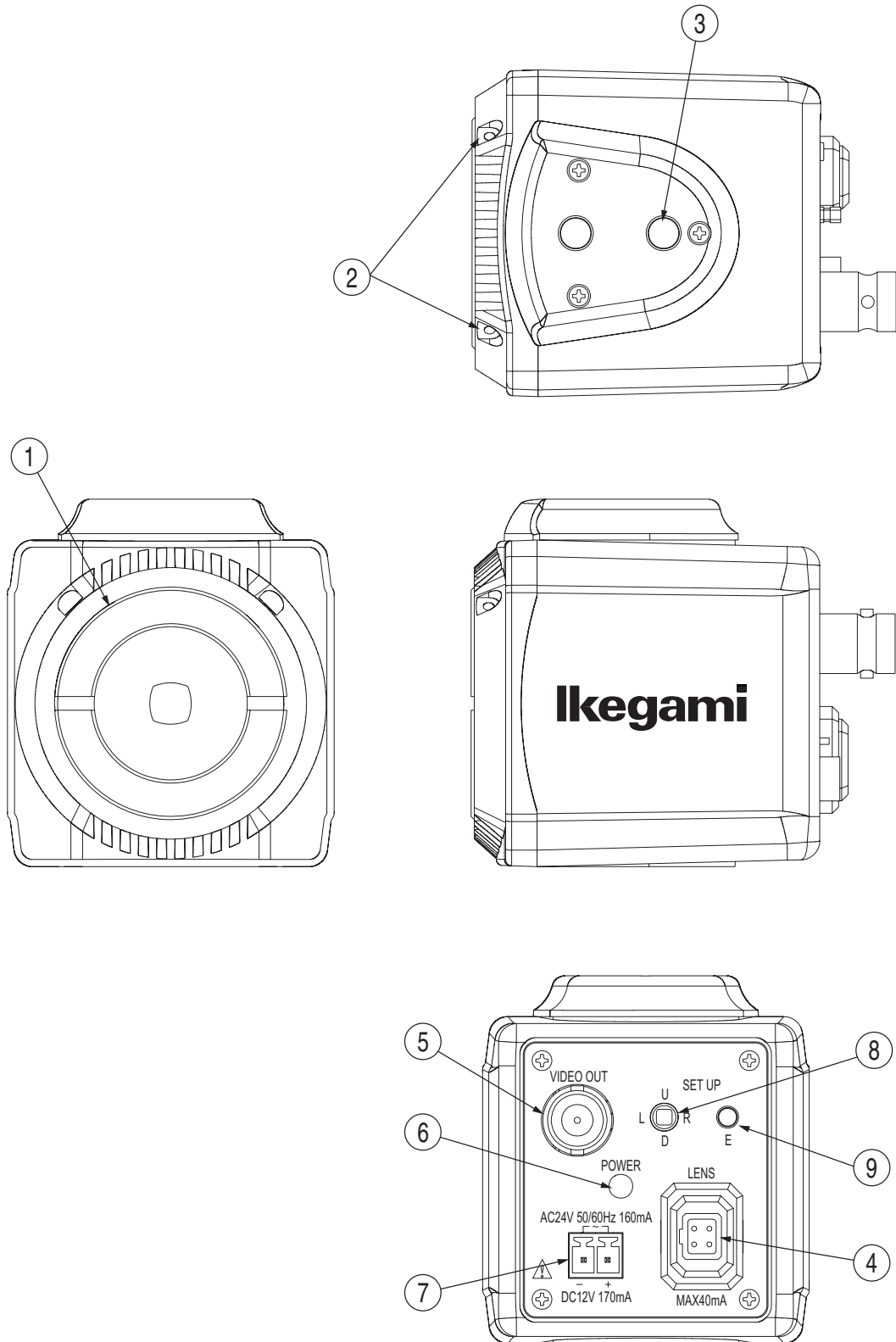



- ① Lens mount (CS mount)  
This is used to mount the lens on the camera. Many types of CS mount lens can be attached.
- ② Back focus lock screw  
After completing the flange back adjustment of the camera, use the supplied Allen wrench to tighten the screw until it is fully fixed.
- ③ Holder mounting screw holes  
These holes are used to install and fix the camera on the camera mounting or bracket. They can be also applicable to general use tripods which have a quarter inch thread.

**Note**  
To use these holes to attach the camera on a tripod or other mount, make sure you use suitable size mounting bolts as follows (1/4" -20UNC), they should not be longer than 5.5 mm to avoid an un-stable installation.

- ④ Auto iris lens connector  
Specifically used to connect the auto iris lens.  
Applicable connector: E4-191J-100 or equivalent

● DC Iris System

— Connector cable leads —

- 1. Damping coil (-)
- 2. Damping coil (+)
- 3. Driving coil (+)
- 4. Driving coil (-)

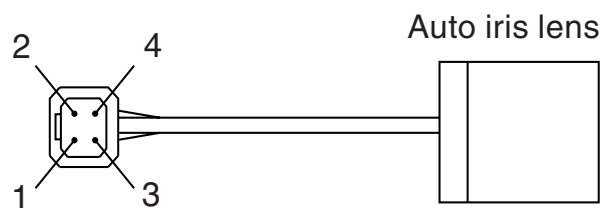

\* Connect the leads as shown above.  
Please refer also to the instructions of the lens to be used.

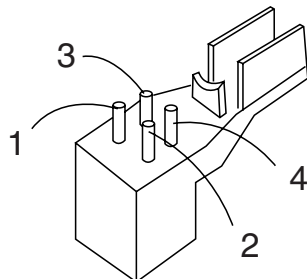

Connector pin assignment

- ⑤ Video output terminal (VIDEO OUT)  
To be used to give out the video signal. Connect this to the video input terminal of a monitor, switcher etc. (To be terminated with 75-ohm impedance.)
- ⑥ Power indicator (POWER)  
The LED indicator stays on in green while the camera power is on.
- ⑦ DC12V/AC24V power input terminal  
Keep the input power at DC10.5-15.0 V or AC24V±10%.  
\* This installation should be made by a qualified service person and should conform to all local codes.
- ⑧ - ⑨ Camera setup function switches  
Please refer to the Operation Procedure chapter.

## 5. Operating Procedure

---

### 5-1. User Setup

This dome camera is provided with user setup function for picture quality, and camera ID. The setup menu is a tree type on-screen-display. When installing the camera it is possible to set up the various functions.

### 5-2. Names and functions of the setup buttons

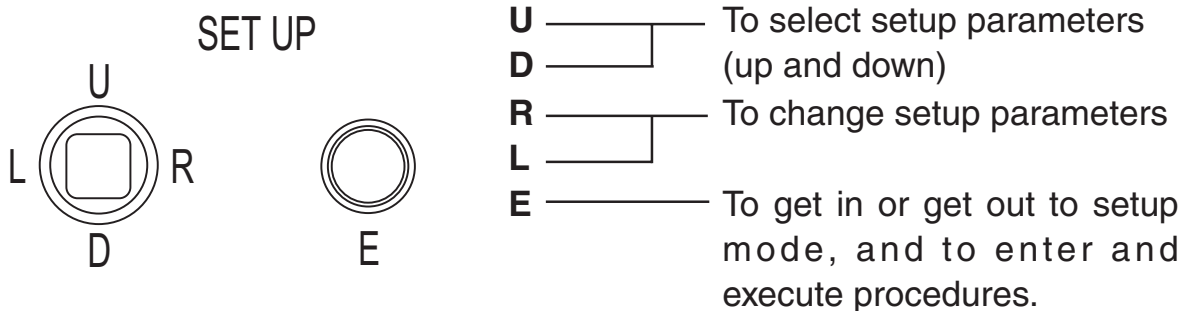

**\* To get into Setup mode, hold E button more than 2 seconds.**

### 5-3. Setup mode Procedures

Hold down the E button longer than 2 seconds, and the setup menu screen at left appears on screen. A highlighted item is now selected. Use the L/R buttons to change the selection items.

## 5-3-1. SETUP MENU 1/4

\* New settings can be saved, if EXIT is selected to quit the menu.

SETUP MENU		
→PAGE		1/4
SCENE		NORMAL
DAY/NIGHT		AUTO ↓
SENS UP		ON
LIGHT CONTROL ↓		
GAIN		AGC ↓
WHITE BALANCE		ATW
EXIT	CANCEL	RESET

### (1) PAGE

Possible to change pages.

### (2) SCENE

Possible to easily set the image quality to fit the photography environment without making fine settings of the picture quality.

- ① NORMAL: This is a standard image quality setting that can be used for almost all photographic subjects.
- ② INDOOR1: Suited to indoor photography.
- ③ INDOOR2: Suited to reverse light indoors.
- ④ OUTDOOR1: Suited to outdoor photography.
- ⑤ OUTDOOR2: Suited to reverse light outdoors.

\* Is not always suited to all photography environments. Depending on the photography environment, carry out adjustment of the picture quality without selecting SCENE. When the Menu concerned with picture quality changes from the initial setting value, unit goes to CUSTOM.

### (3) DAY/NIGHT

Possible to switch between day and night.

- ① AUTO: Automatic switching is made: high-quality color images during the day, and high-sensitivity monochrome pictures at night. Press the E button, and the screen at right shows up.

- SWITCHED LEVEL:

The brightness level for switching to the day or night mode can be preset. The levels can be selected in the order of BRIGHT, MID and DARK.

DAY/NIGHT	
→SWITCHED LEVEL	MID
RET	

- ② COLOR: The color mode can be selected.
- ③ B/W: The Monochrome (B/W) mode can be selected.

(4) SENS UP

Selection of electronic sensitivity increase mode. Possible to choose electronic sensitivity increase rate.

- ① OFF: Electronic sensitivity increase mode is OFF.
- ② ON: Possible to set the maximum magnification during operation of electronic sensitivity increase.
  - SLOW SHUTTER: x2, x4, x8, x16, x32  
The higher the factor, the higher the sensitivity, but motions at maximum factor look unnatural.

(5) LIGHT CONTROL

The backlight compensation and sensing spot area modes can be selected. The wide dynamic level and DC type iris lens are adjusted.

Select LIGHT CONTROL on the main menu screen. Press the E button, and the screen at right shows up.

- ① BACKLIGHT CMP.:  
The backlight compensation modes can be selected.
  - ON: Normal backlight compensation mode is in effect.
  - 1SPOT: Select 1SPOT and press the E button, and the screen shown at right appears. Highlight ADJUST ZONE and press the E button, and the BLC compensation sensing area setting screen comes up.

Each time the E button is pressed, the assigned area color changes in turn Blue, Green and Red in this order.

- In case of Blue:  
Using the U, D, L or R button, the field can be moved wherever you like.
  - In case of Green:  
Using the U, D, L or R button, the field can be enlarged.
  - In case of Red  
Using the U, D, L or R button, the field can be reduced.
- \* To quit the field setting screen, hold down the E button longer than 2 seconds.

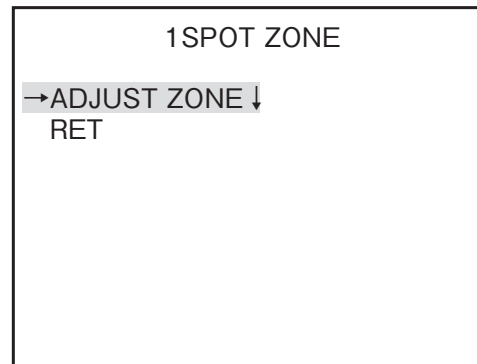
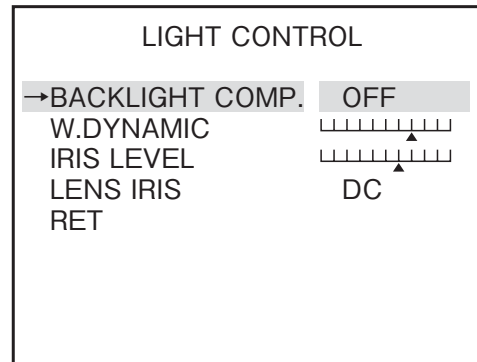

Once the 1SPOT ZONE screen appears, select RET and press the E button. The previous menu shows up.

- 2SPOT: As with the 1SPOT mode, two sensing areas can be preset. Take the same procedure as for the 1SPOT mode.
- OFF: The backlight compensation is off.
- ② W.DINAMIC: The hyper wide dynamic level can be varied. Adjust the marker while watching an actual scene to have an optimum result.
- ③ IRIS LEVEL: Adjust the diaphragm.  
Move the marker to the right, and the lens opens (Brightness enhanced).  
Adjust the marker while watching an actual scene to have an optimum result.
- ④ LENS IRIS: Select according to the type of lens used.
  - DC: Select when using an auto-iris lens.
  - MANUAL: Select when using a manual lens.

#### (6) GAIN

The gain control modes can be selected.

- ① AGC: This is an automatic sensitivity adjustment mode.  
Select AGC and press the E button, and maximum gain setting can be achieved. To suppress the noise lower than at the HIGH (initial) setting, select MID or LOW.
- ② HYP-AGC: This mode is higher in sensitivity than AGC. But images may look rugged at higher sensitivities.
- ③ LOW: This fixed-gain mode keeps the sensitivity low for brighter spots.
- ④ MID: This fixed-gain mode keeps the sensitivity middle between HIGH and LOW.
- ⑤ HIGH: The fixed-gain mode keeps the sensitivity high for darker spots.

#### (7) WHITE BALANCE

The white balance mode can be selected. The manual white balance settings are also made.

- ① ATW: White balance is automatically changed to full time auto-tracking.
- ② ATW Ex: White balance is automatically changed to full time auto-tracking, but the covering area of color temperature range gets higher than the ATW mode.  
Compared with the ATW mode, an accuracy of white tracking is not very good in this mode, but in certain conditions this may be powerful to compensate color differences.

③ AWC: This is the so-called one-push automatic white balance control. Shoot a target white subject and press the E button, and the white balance will be adjusted.

④ MANUAL: Adjust manually  
Select MANUAL, press the E button and the screen at left appears on screen.  
R GAIN is used to adjust the reddish color. B GAIN is used to adjust the bluish color.

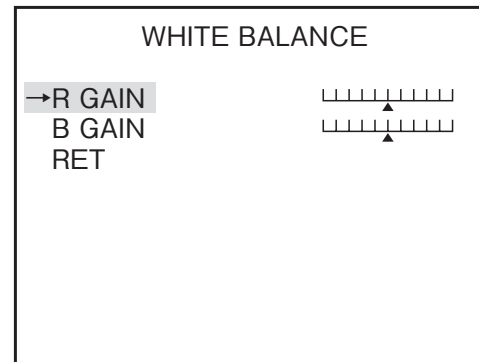

(8) EXIT

Used to save the settings and to quit the menu.

(9) CANCEL

Used to return the settings to the previously saved ones.

(10) RESET

Used to return the settings to the factory ones.

### 5-3-2. SETUP MENU 2/4

\* New settings can be saved, if EXIT is selected to quit the menu.

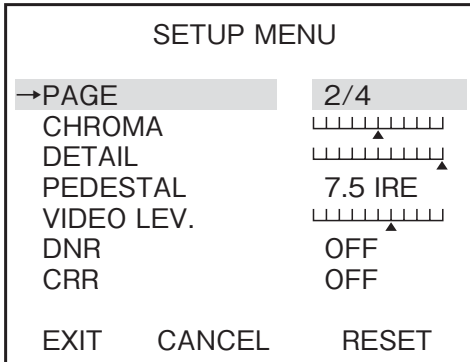

- (1) PAGE  
Possible to change pages.
- (2) CHROMA  
Possible to adjust chroma level. Adjust while viewing the screen.
- (3) DETAIL  
Possible to adjust details. Adjust while viewing the screen.
- (4) PEDESTAL  
Possible to choose pedestal level.
- (5) VIDEO LEV.  
Possible to adjust video level. Adjust while viewing the screen.
- (6) DNR (Digital Noise Reduction)  
The noise reduction function can be switched on or off.  
When DNR is ON, the SENS UP is set ON forcibly.
- (7) CRR  
Possible to switch CRR (color-rolling restrain) function on and off.
  - ① OFF: CRR (color-rolling restrain) function is OFF
  - ② ON: CRR (color-rolling restrain) function in operation.
- (8) EXIT  
Used to save the settings and to quit the menu.
- (9) CANCEL  
Used to return the settings to the previously saved ones.
- (10) RESET  
Used to return the settings to the factory ones.

### 5-3-3. SETUP MENU 3/4

\* New settings can be saved, if EXIT is selected to quit the menu.

SETUP MENU		
→PAGE	3/4	
CAMERA ID	OFF	
VIDEO FLIP	OFF	
PRIVACY MASK ↓		
DIGITAL ZOOM ↓		
RESOLUTION	NORMAL	
PROGRES. SCAN	OFF	
EXIT	CANCEL	RESET

#### (1) PAGE

Possible to change pages.

#### (2) CAMERA ID

Up to 24 characters can be displayed on screen.

① OFF: No screen display.

② ON: Screen display.

#### ● ID characters setting

Keep CAMERA ID highlighted and press the E button. The screen at right shows up.

- ID: Press the E button on ID, and the cursor appears. With the L or R button, select a character. Press the E button to save it, and the character box advances to the next one. To delete a character, press

the E button to go through the code and place the cursor in the character to delete. Press the L or R button to get the box blank.

- ID ALL CLEAR: Highlight this item and press the E button. The ID code is cleared.
- ID POSITION: Highlight this item and press the L or R button. In this way, the ID code can be positioned up or down.

\* **Note:** If the camera ID is displayed on the same line as the privacy mask, the mask becomes transparent. Set so that the camera ID and mask do not overlap.

ID EDIT	
→ID .....	
ID ALL ERASE	
ID POSITION	TOP
RET	

#### (3) VIDEO FLIP

Set Video Flip

① OFF: No video flip.

② HORIZ: Flips the image to right or left.



- ③ VERT: Flips the image up or down.
- ④ BOTH: Flips the image up and down or right and left.

(4) PRIVACY MASK

Possible to set up to 8 privacy masks.  
Move to the Privacy Mask item and press the E button to display screen to the right.

\* **Note:** If the camera ID is displayed on the same line as the privacy mask, the mask becomes transparent. Set so that the camera ID and mask do not overlap.

PRIVACY MASK SETUP	
→PRIVACY MASK	OFF
PAINT	GRAY
RET	

With this screen, make On or Off of the privacy masking and desired color of masking with PAINT, in three colors, Grey, Black or White.

While the privacy masking ON and push E button, an individual setup screen comes out.

With this screen, eight (8) different individual masking can be set.

It is possible to press the E button and set the mask position and size for the mask of the numbers set to ON.

ENABLE MASKS	
→MASK 1	ON ↓
MASK 2	ON ↓
MASK 3	OFF
MASK 4	OFF
MASK 5	OFF
MASK 6	OFF
MASK 7	OFF
MASK 8	OFF
RET	

● Mask setting procedure

- ① Move the blue semitransparent cursor to the above left of the location you wish to mask and press the E button. (If other masks are ON, the masks other than the one being set are displayed as grey semitransparent).
- ② When the cursor changes to blue, use the U, D, R, L buttons to adjust the size.

Each button is for;

- U : Moves a mask bottom line to above (Shrink height)
- D : Moves a mask bottom line to below (Enlarge height)
- R : Moves a mask bottom line to below (Enlarge height)
- L : Moves a mask bottom line to below (Enlarge height)

- ③ Press the E button to display the mask section as blue semitransparent.

If you want to change the mask position, push E button and change the screen to a translucent sky blue screen.

If you want to change the mask size, push E button and change the

screen to a translucent blue screen.

When multiple mask displays are ON, each time the E button is pressed for a mask whose display is ON, the selection condition changes in the following order (masks whose display is OFF are skipped).

Mask1 Sky blue → Mask1 blue → Mask2 Sky blue → Mask2 blue → Mask3 Sky blue → Mask3 blue → Mask4 Sky blue and so on.

- ④ Hold E button more than 2 seconds, the screen changes to the Privacy Mask Setting. This process shall be made after finishing mask setting.

#### (5) DIGITAL ZOOM

Set the zoom.

- ① ZOOM: Possible to choose among OFF, 2 magnification, 4 magnification and 8 magnification
- ② PAN: Move the zoom range to the right or left. Adjust to the desired position while viewing the screen.
- ③ TILT: Move the zoom range up or down. Adjust to the desired position while viewing the screen.

#### (6) RESOLUTION

Set the resolution.

- ① NORMAL: This sets the camera to the normal resolution.
- ② HIGH: This sets the camera to the high resolution.

\* If HIGH is selected, the screen may appear to be reduced to a smaller size. This is not a malfunction.

#### (7) PROGRES.SCAN

This switches ON or OFF of the progressive scan.

#### (8) EXIT

Used to save the settings and to quit the menu.

#### (9) CANCEL

Used to return the settings to the previously saved ones.

#### (10) RESET

Used to return the settings to the factory ones.

### 5-3-4. SETUP MENU 4/4

\* New settings can be saved, if EXIT is selected to quit the menu.

SETUP MENU		
→PAGE		4/4
MONITOR		LCD
SYNC		LL
VIDEO STANDARD ↓		
COLOR BAR		
MENU LOCK		OFF
EXIT	CANCEL	RESET

#### (1) PAGE

Possible to change pages.

#### (2) MONITOR

The optimum picture quality can be selected according to the monitor used.

- ① CRT: To be used when the camera is connected with a CRT (cathode ray tube) monitor.
- ② LCD: To be used when the camera is connected with an LCD monitor.

#### (3) SYNC

The Sync systems, AC line Lock, internal Lock or Gen-lock mode are selected.

- ① INT: The internal sync mode is selected.
- ② LL: Power source synchronous mode.
  - \* Power frequency cannot be used in 50 Hz range.
  - \* Cannot be used with DC12V input.

#### (4) VIDEO STANDARD

This changes video standard between NTSC and PAL.

After selecting this video standard and push E button, then the following warning message will appear on a screen.

- ① CANCEL: goes back to the Setup Menu screen.

<p>WARNING!!</p> <p>If the setting of the video standard is changed, all the settings are initialized.</p> <p>Do you change the setting ?</p> <p>→CANCEL OK</p>
---

② OK: Selection screen will appear, as shown right.

NTSC or PAL can be selected.

\* Every time changing the standard, all the parameters of video related items goes back to the factory setting position

**\*Note:** Select the video signal method according to your TV system. If

the wrong selection is made, the image may be distorted or not displayed. This does not indicate a malfunction.

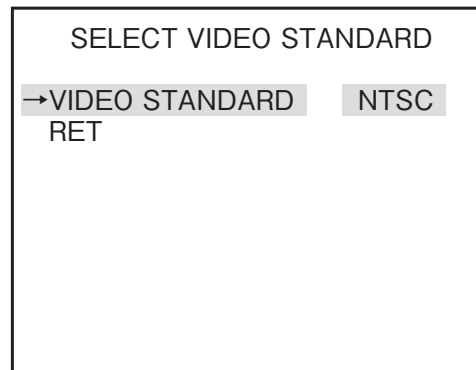

(5) COLOR BAR

Press the E buttons to get the color displayed. Press the E button again to go back to the Setup Menu screen.

(6) MENU LOCK

The menu lock function protects saved settings against accidental modifications.

① To Lock

Get the saved settings locked with the L and R buttons to ON.

② Operation

When locked, EXIT alone is effective and all the other actions are invalid.

③ Unlocking

Press the button in the order U → R → D → L → U → D → E in the set-up mode.

If a wrong button is pressed halfway, start all over again.

(7) EXIT

Used to save the settings and to quit the menu.

(8) CANCEL

Used to return the settings to the previously saved ones.

(9) RESET

Used to return the settings to the factory ones.

## 6. FOCUS EZ function

### 6-1. Screen Displays

FOCUS EZ is a function to support focus adjustment. A focus indicator displayed on the screen can be used to confirm the focus conditions. In case of auto-iris, it is possible to open the lens aperture forcibly for a set time period to carry out focus adjustment without worrying about field of depth even in a bright environment during the day. (The camera sensitivity is adjusted automatically, and there is no influence on the displayed image).

Press the U button for two seconds to start FOCUS EZ and go to the focus adjustment screen.

**FOCUS EZ cannot be started in the setup mode.**

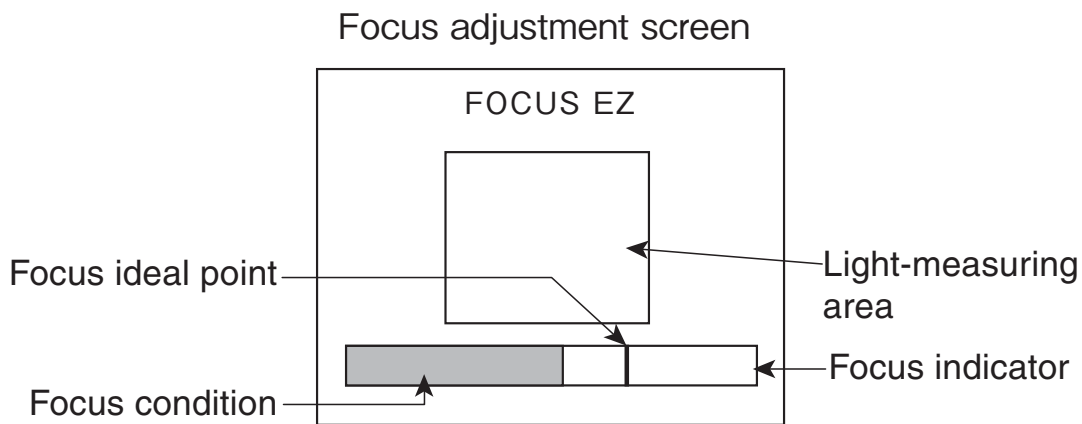

While viewing the focus indicator on the focus adjustment screen, it is possible to adjust the focus. Displayed on the focus indicator are the focus ideal point (black) and the present focus condition (light blue). Adjust the focus so that the focus condition reaches the ideal point.

Pressing the D button once during FOCUS EZ operation terminates FOCUS EZ.

- \* The focus ideal point moves with passage of time.
- \* The focus ideal point may go beyond the point indicated by the focus indicator. In that case, the focus ideal point returns to the center of the indicator. This does not indicate a malfunction.

## ***7. Warranty and after-sale service***

---

A warranty accompanies this product. Read and fill out the warranty card that you have received at your dealer. Keep this card in a safe place.

- Please consult Ikegami Electronics (U.S.A.) Inc. or Ikegami Electronics (Europe) GmbH or your dealer for full warranty information. Your dealer will repair or replace free of charge within the warranty period according to the warranty coverage.
  - For repairs after the expiration of the warranty period, consult your dealer or sales representative. It will first be judged whether the fault is repairable or not. Charged servicing will then be made upon request of the user.
  - Before you ask for servicing, please ensure you read the Instruction Manual. If the unit still fails, take note of the model number, date of purchase, problem, etc. in detail, and inform your dealer or sales representative.
  - If you have questions about the after-sale service, contact your dealer or sales representative.
- \* We suggest you ask for preventive inspection as soon as possible.

## 8. Specifications

---

- (1) Image Sensor: 1/3-inch Pixim DPS CMOS sensor
- (2) Pixel Number: Approx. 410,000 pixels, 758 (H) x 540 (V)
- (3) Scanning system: NTCS: 525 TV lines / 59.94Hz , 2 : 1 interlace  
PAL: 625 TV lines / 50Hz , 2 : 1 interlace
- (4) Sync system: INT/LINE-LOCK (phase adjustable) (Line-lock not usable where the power frequency and the camera's vertical frequency are different from each other or when the camera is DC-driven)
- (5) Video output: VBS 1.0Vp-p/75 ohms
- (6) Day/Night switching: ISD-A15: Digital Day/Night  
ISD-A15TDN: True Day/Night
- (7) Resolution: Horizontal; 520 TV lines  
(high-resolution mode 690TVL-Effective)
- (8) S/N ratio: Over 50dB (p-p/rms)
- (9) Minimum object illumination: 0.3Lx/F1.4  
(S-UP OFF; VBS output: 50%)
- (10) Wide Dynamic Range: Built-in and Variable
- (11) AGC: ON (AGC, HYPER-AGC)/  
OFF (LOW, MID, HIGH)
- (12) Electronic Sensitivity Control: Built-in, On (AUTO) or Off Selectable  
Maximum 32 times
- (13) White Balance Control: ATW/ATWex/AWC/MANUAL, Selectable
- (14) DETAILED correction: Built-in
- (15) Digital Noise Reduction: Built-in, On or OFF, Selectable  
(DNR function)
- (16) Color rolling reduction function: Built-in, On or OFF, Selectable  
(CRR function)
- (17) Private Mask Setting: Built-in. Up to 8 areas
- (18) Optimum Monitor Output Selection: Built-in, CRT or LCD types, Selectable
- (19) Camera ID: 1 Line, up to 24 characters  
(alphanumeric and symbols)
- (20) Operating Temperature and Relative humidity: -10 to +50°C,  
RH 30% to 90% (No Condensation)
- (21) Lens mount: CS mount  
(C-mount adapter attachment possible)

(22) Auto iris function:	Compatible with DC iris (switchable, with DC iris level adjuster)
(23) Lens flange back adjustment:	Built-in
(24) Power Requirement:	AC 24 V $\pm$ 10% (50/60Hz) DC 12 V (+10.5V ~ + 15V)
(25) Power Consumption	2.2W
(26) Outer dimensions:	52(W) $\times$ 52(H) $\times$ 55(D) mm (no protrusion included)
(27) Weight:	Approx. 350g
(28) Input/output connectors:	· VIDEO OUT BNC · LENS 4P (E4-191J-100 or equivalent) · DC 12V/AC 24V input; 2-pin terminal block
(29) Supplied accessories:	Instruction Manual Allen wrench (for flange back adjustment) Power input connector

\* Specifications and design are subject to change for product improvements without notice.



Gracias por haber elegido esta cámara DPS de gama dinámica hiperancha de Ikegami.

Lea con mucha atención este Manual de instrucciones para mantener su cámara Ikegami en las mejores condiciones de funcionamiento durante muchos años.

Esta unidad es una cámara en color de CMOS de tipo cubo y que utiliza un sistema de sensor de píxeles digital de tipo de 1/3”.

Este producto de Ikegami se fabrica con componentes que respetan el medio ambiente, basándose en nuestra política corporativa y de responsabilidad social que contribuye a la solución medioambiental global para la conservación de la energía y el medio ambiente. Ninguno de los componentes utilizados en este producto es peligroso, tóxico o contiene plomo, y todos ellos cumplen con los reglamentos de Productos Ecológicos de Japón, la directiva RoHS de la UE y otros reglamentos y leyes relacionados con el Medio Ambiente y Sustancias Químicas Peligrosas.

## Índice

	Página
1. Precauciones de manejo.....	S-1
2. Generalidades.....	S-1
3. Características .....	S-2
4. Nombre de cada sección y su función .....	S-3
5. Procedimiento de operación .....	S-5
5-1. Configuración del usuario .....	S-5
5-2. Nombres y funciones del botones de configuración .....	S-5
5-3. Procedimientos el modo de configuración.....	S-5
6. Función FOCUS EZ (enfoco fácil) .....	S-17
7. Garantía y servicio postventa.....	S-18
8. Especificaciones .....	S-19
9. External Appearance	
10.Setup Flow Chart	



El signo de exclamación dentro de un triángulo equilátero tiene la finalidad de avisar al usuario de la presencia de instrucciones de funcionamiento y mantenimiento (reparaciones) importantes en los manuales que acompañan al aparato.

**NOTA:**

Este equipo ha sido probado y ha demostrado cumplir con los límites establecidos para los dispositivos digitales de la clase A, en conformidad con el apartado 15 de los Reglamentos de la FCC. Estos límites han sido diseñados para proporcionar una protección razonable contra la interferencia perjudicial si el equipo se utiliza en un entorno comercial. Este equipo genera, utiliza y puede radiar energía radioeléctrica, y, si no se instala y usa de acuerdo con las instrucciones, puede causar interferencias perjudiciales en las comunicaciones por radio, en conformidad con el apartado 15 de los Reglamentos de la FCC. Estos límites han sido establecidos para proporcionar una protección razonable, el usuario tendrá que corregir la interferencia corriendo él a cargo de los gastos pertinentes.

**AVISO:**

CUALQUIER CAMBIO O MODIFICACIÓN NO APROBADA EXPRESAMENTE POR LA PARTE RESPONSABLE DEL BUEN FUNCIONAMIENTO DEL APARATO PODRÍA ANULAR LA AUTORIZACIÓN DEL USUARIO PARA UTILIZAR EL EQUIPO.

## Instrucciones para la eliminación de equipos eléctricos y electrónicos en casas privadas



**Eliminación de equipos eléctricos y electrónicos usados**

**(Aplicable a la Unión Europea y a otros países europeos con reglamentos de eliminación y recogida diferentes.)**

Este símbolo en el producto, o en los documentos relacionados, indica que este producto no deberá ser tratado como un residuo doméstico normal. En cambio, deberá ser llevado a un punto o lugar donde los equipos eléctricos y electrónicos sean recogidos para ser reciclados.

Asegurándose de que este producto sea eliminado correctamente, usted ayudará a impedir las posibles consecuencias negativas sobre el medio ambiente y la salud humana que podrían ser causadas por el manejo inapropiado de este producto como residuo doméstico. El reciclado de los materiales ayudará a conservar los recursos naturales.

Para conocer una información más detallada acerca del reciclado de este producto, póngase en contacto con las autoridades de su localidad, con su servicio de recogida de residuos domésticos o con el comercio donde adquirió el producto.

## **INSTRUCCIONES IMPORTANTES DE SEGURIDAD**

- 1) Lea estas instrucciones.
- 2) Conserve estas instrucciones.
- 3) Preste atención a todas las advertencias.
- 4) Siga todas las instrucciones.
- 5) No utilice este aparato cerca de agua.
- 6) Limpie solamente con un paño seco.
- 7) No bloquee ninguna de las aberturas de ventilación. Instale de acuerdo con las instrucciones del fabricante.
- 8) No instale cerca de fuentes térmicas tales como radiadores, registros térmicos, estufas, ni demás aparatos (incluyendo amplificadores) que produzcan calor.
- 9) No anule la finalidad de seguridad del enchufe polarizado o de tipo puesta a tierra. Un enchufe polarizado posee dos cuchillas, una más ancha que la otra. Un enchufe de tipo puesta a tierra posee dos cuchillas y tercer contacto de puesta a tierra. La cuchilla ancha y el tercer contacto se utilizan para su seguridad. Cuando el enchufe proporcionado no encaje en la toma de corriente de la pared, solicite a un electricista que reemplace el enchufe obsoleto.
- 10) Proteja el cable de alimentación para que no se pise ni dañe especialmente en el enchufe, la toma de corriente, y el punto de salida del aparato.
- 11) Utilice solamente los suplementos/accesorios especificados por el fabricante.
- 12) Utilice solamente con un carrito, pedestal, trípode, soporte, o mesa especificados por el fabricante, o vendidos con el aparato. Cuando utilice un carrito, tenga cuidado cuando mueva la combinación de carrito/aparato para evitar que vuelque y cause lesiones.



- 13) Desenchufe este aparato durante tormentas eléctricas y cuando no vaya a utilizarlo durante mucho tiempo.

- 14) Solicite cualquier reparación a personal de servicio cualificado. La reparación se requerirá cuando el aparato se haya dañado de alguna forma, por ejemplo, cuando se haya dañado el cable o el enchufe de alimentación, se haya vertido líquido o hayan entrado objetos dentro del aparato, cuando el aparato haya estado expuesto a la lluvia o la humedad, cuando no funcione normalmente, o cuando haya caído.
- 15) PRECAUCIÓN – Estas instrucciones de servicio son para que las utilice solamente personal de servicio cualificado. Para reducir el riesgo de incendios o de descargas eléctricas, no realice ningún tipo de servicio, excepto el indicado en el manual de instrucciones, a menos que usted también esté cualificado para ello.

# ***1. Precauciones de manejo***

---

- No exponga el mecanismo interno de la cámara en un ambiente donde se salpique agua o exista mucha humedad.
  - No utilice la cámara donde la temperatura ambiental sea inferior a -10°C o superior a +50°C. Las imágenes y las piezas componentes podrían ser afectadas o la cámara podría funcionar mal.
  - No abra la caja de la cámara a menos que sea absolutamente necesario para su preparación o instalación, porque en su interior hay componentes eléctricos y electrónicos de precisión y podría producirse un accidente.
  - Asegúrese de desconectar la alimentación antes de instalar o conectar la cámara.
  - Tenga cuidado para no dejar caer ni golpear con fuerza la cámara mientras la transporta.
  - No toque el sensor de imagen.
  - No oriente directamente la cámara hacia el sol.
- \* Debido a las características del dispositivo de imagen digital, las imágenes pueden aparecer alteradas debido a las altas temperaturas. Esto no significa que la cámara esté estropeada.

# ***2. Generalidades***

---

Esta cámara en color dispone de un sensor DPS CMOS de 1/3 de pulgada. La cámara CCTV incorpora una gama dinámica amplia, alta sensibilidad y alta resolución, y está equipada con una función de cambio de color/blanco y negro, compensación de luz de fondo, control automático del iris, bloqueo de línea y otras funciones. La unidad resulta muy apropiada para realizar funciones de vigilancia general.

## 3. Características

---

- (1) Gama dinámica luminosa hiperamplia (Hiper WDR)  
La función WDR proporciona una compensación muy efectiva para las áreas muy iluminadas y oscuras de la pantalla. Esta situación puede ocurrir generalmente en exteriores o cuando se observan escenas exteriores desde interiores. Incluso cuando las fluctuaciones de la iluminación son grandes, los motivos brillantes y oscuros pueden captarse y verse claramente con una apariencia natural.
- (2) Forma de cubo de tamaño pequeño  
La forma de cubo de tamaño pequeño de la cámara permite que sea la más adecuada para instalarse en varios dispositivos como unidades ATM.
- (3) Alta calidad de imagen y alta resolución  
La cámara ha sido diseñada para captar imágenes sin borrosidad y con poco ruido. El bien diseñado DSP, procesador de señal digital, realza eficazmente los detalles, lo que logra imágenes puras y nítidas con una relación señal a ruido alta. La resolución alta de una resolución horizontal de 520 líneas de TV (efectiva de 690 líneas horizontales de TV) queda por lo tanto asegurada.
- (4) Balance automático del blanco  
Gracias al control del balance del blanco de seguimiento automático (ATW), el balance del blanco se ajusta automáticamente sin importar lo grande que sean las fluctuaciones en la temperatura del color del motivo.
- (5) Control automático de sensibilidad  
Junto con el control dinámico amplio mediante el sistema de muestreo múltiple, la cámara incorpora la función de control automático de sensibilidad que proporciona siempre imágenes adecuadas y brillantes incluso a través de su objetivo de iris fijo.
- (6) Archivo de escena  
Además del ajuste normal (NORMAL), hay cuatro patrones para archivos de escena (archivos de ajustes) que se preajustan de antemano a una escena particular. Seleccionado estos patrones, es fácil ajustar la imagen para adaptarla a la escena sin necesidad de realizar ajustes especializados de la imagen.
- (7) Función FOCUS EZ (enfoque fácil)  
El indicador de nivel se muestra para permitir juzgar inmediatamente el punto focal. Además, el enfoque del objetivo de iris automático se libera para facilitar el enfoque sin necesidad de preocuparse por la profundidad de campo incluso en un entorno brillante durante el día.

## 4. Nombre de cada sección y su función

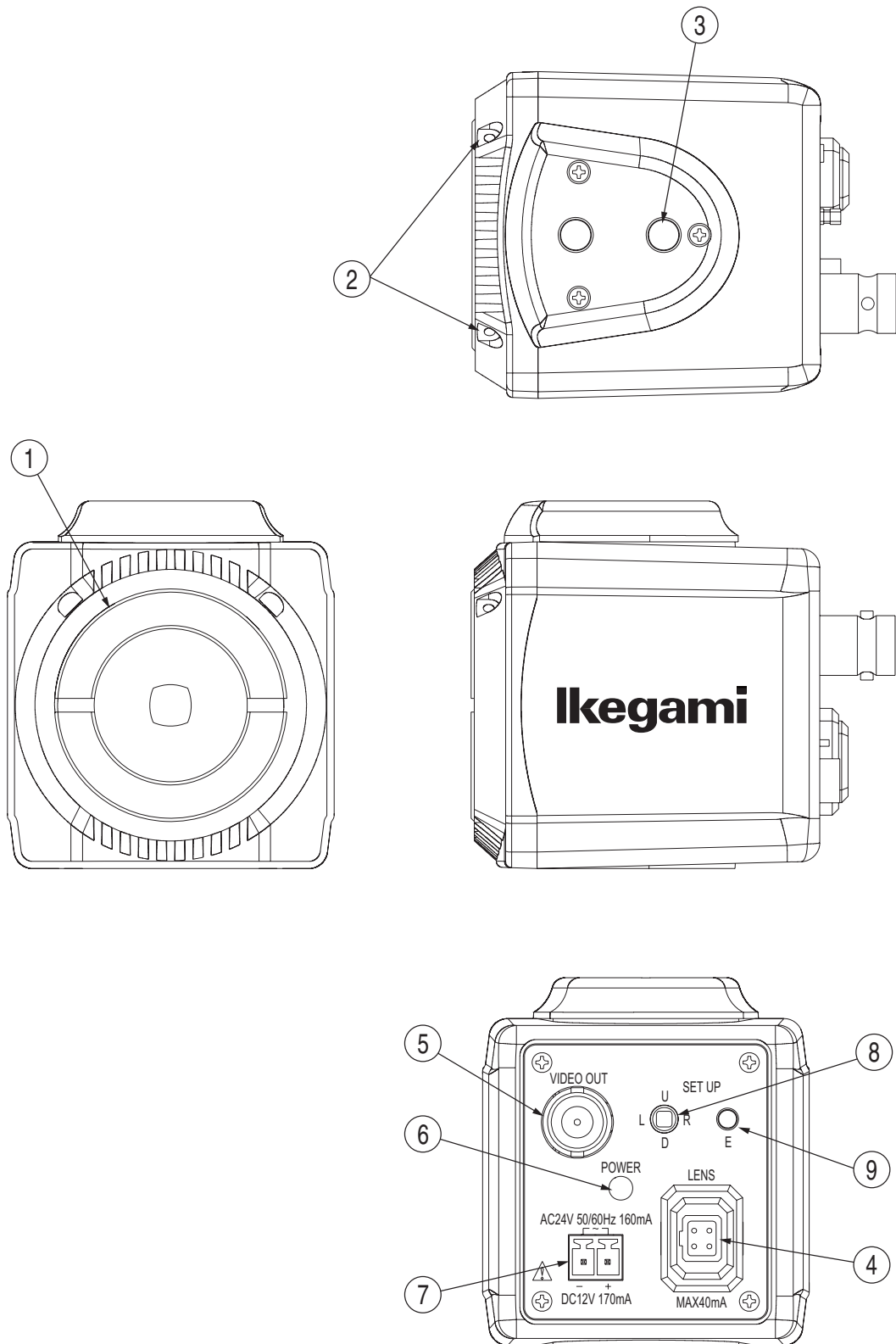

- ① Montura del objetivo (montura CS)  
Ésta se utiliza para montar el objetivo en la cámara. Se pueden montar muchos tipos de objetivos de montura CS.
- ② Tornillo de bloqueo de enfoque posterior  
Después de completar el ajuste de la distancia entre la superficie de montaje del objetivo y el plano focal de la cámara, utilice la llave Allen suministrada para apretar el tornillo hasta que quede completamente fijado.
- ③ Agujeros para tornillos de montaje de la cámara  
Estos agujeros se utilizan para instalar y fijar la cámara en la ménsula o montura de la cámara. También se utilizan con trípodes de uso general con rosca de un cuarto de pulgada.

**Nota**  
La cámara no tiene interruptor de alimentación. Enchufe simplemente el cable de alimentación y la cámara se encenderá. Para apagar la cámara, desenchufe simplemente el cable de alimentación. La toma de corriente deberá estar cerca del equipo, y deberá poder accederse a ella fácilmente.

- ④ Conector de objetivo de iris automático  
Se utiliza específicamente para conectar un objetivo de iris automático.

Conector aplicable: E4-191J-100 o equivalente

● Sistema de iris DC

— Conductores del cable del conector —

- 1. Bobina de amortiguamiento (-)
- 2. Bobina de amortiguamiento (+)
- 3. Bobina de excitación (+)
- 4. Bobina de excitación (-)

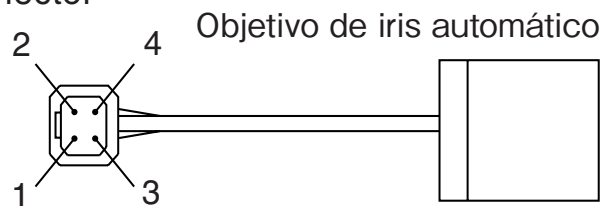

\* Conecte los conductores como se muestra arriba. Consulte también las instrucciones del objetivo que va a utilizar.

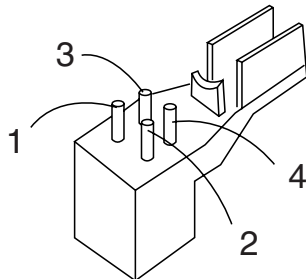

Asignación de contactos del conector



- ⑤ Terminal de salida de vídeo (VIDEO OUT)  
Se utiliza para dar salida a la señal de vídeo. Conecte este terminal al terminal de entrada de vídeo de un monitor, conmutador, etc. (Será terminado con una impedancia de 75 ohmios.)
- ⑥ Indicador de alimentación (POWER)  
El indicador LED permanece encendido en verde mientras la alimentación de la cámara está conectada.
- ⑦ Terminal de entrada de alimentación DC12V/AC24V  
Mantenga la alimentación de entrada en 10,5-15,0 V CC o 24 V  $\pm$ 10% CA.  
\* Esta instalación deberá hacerla un técnico de servicio cualificado, y deberá cumplir con todos los códigos locales.
- ⑧ - ⑨ Conmutadores de funciones de ajuste de la cámara  
Consulte el capítulo Procedimiento de operación.

## ***5. Procedimiento de operación***

### ***5-1. Configuración del usuario***

Esta cámara de domo está provista con una función de configuración del usuario para ajustar la calidad de la imagen, puesta de la identificación de la cámara. El menú de configuración es una visualización en pantalla en forma de árbol.

Cuando instale la cámara podrá configurar varias funciones.

### ***5-2. Nombres y funciones del botones de configuración***

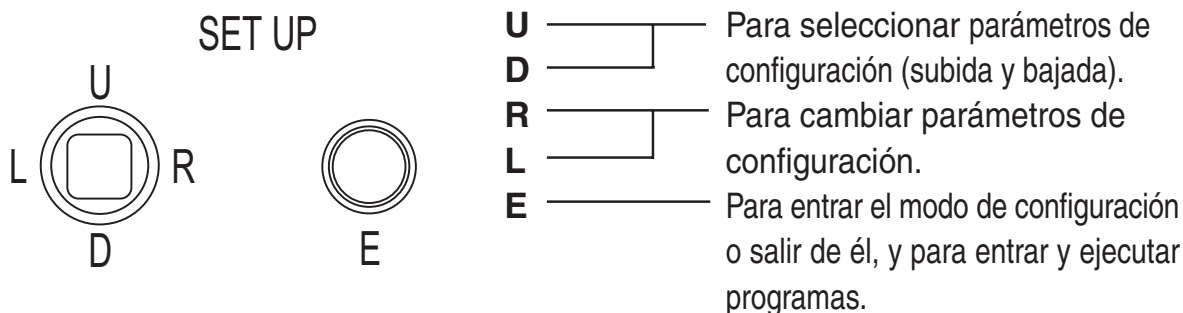

\* Para entrar en el modo de configuración, mantenga pulsado el botón E durante más de 2 segundos.

### ***5-3. Procedimientos el modo de configuración***

Mantenga pulsado el botón E durante más de 2 segundos y la pantalla de menú de configuración aparecerá en la pantalla. Ahora se selecciona un elemento resaltado.

Utilice los botones L/R para cambiar los elementos de selección.

### 5-3-1. SETUP MENU 1/4

\* Las configuraciones nuevas se pueden guardar si se seleccionó EXIT para salir del menú.

SETUP MENU	
→PAGE	1/4
SCENE	NORMAL
DAY/NIGHT	AUTO ↓
SENS UP	ON
LIGHT CONTROL ↓	
GAIN	AGC ↓
WHITE BALANCE	ATW
EXIT	CANCEL
	RESET

#### (1) PAGE

Se pueden cambiar páginas.

#### (2) SCENE

Se puede ajustar fácilmente la calidad de la imagen para adecuarla al entorno de fotografía sin realizar ajustes finos de la calidad de la imagen.

- ① NORMAL: Éste es un ajuste de calidad de imagen estándar que puede utilizarse para la mayoría de los motivos fotográficos.
- ② INDOOR1: Adecuado para fotografía en interiores.
- ③ INDOOR2: Adecuado para interiores con contraluz.
- ④ OUTDOOR1: Adecuado para fotografía en exteriores.
- ⑤ OUTDOOR2: Adecuado para exteriores con contraluz.

\* No siempre es adecuado para todos los entornos de fotografía. Dependiendo del entorno de fotografía, realice el ajuste de la calidad de la imagen sin seleccionar SCENE. Cuando el menú relacionado con la calidad de la imagen cambie del valor de ajuste inicial, a la unidad pasará a CUSTOM.

#### (3) DAY/NIGHT (Día/noche)

Se puede cambiar entre día y noche.

- ① AUTO: Se hace el cambio automático: imágenes en color de alta calidad durante el día e imágenes en blanco y negro de alta sensibilidad durante la noche. Pulse el botón E y se mostrará la pantalla de la derecha.

DAY/NIGHT	
→SWITCHED LEVEL	MID
RET	

- SWITCHED LEVEL: Se puede preajustar el nivel del brillo para el cambio al modo de día o al modo de noche. Los niveles se seleccionan en el orden de BRIGHT, MID y DARK.

- ② COLOR: Se puede seleccionar el modo de color.
- ③ B/W: Se puede seleccionar el modo de blanco y negro (B/W).

(4) SENS UP

Selección del modo de aumento de sensibilidad electrónico. Se puede elegir el índice de aumento de sensibilidad electrónico.

- ① OFF: Modo de aumento de sensibilidad electrónico desactivado.
- ② ON: Se puede ajustar la ampliación máxima durante la operación de aumento de sensibilidad electrónico.
  - SLOW SHUTTER: x2, x4, x8, x16 y x32. Cuando más alto es el factor más alta es la sensibilidad, pero los movimientos con el factor al máximo no parecen naturales.

(5) LIGHT CONTROL

Se pueden seleccionar los modos de compensación de luz de fondo y fotometría de punto. El nivel de gama dinámica amplia y el objetivo de iris tipo DC se ajustan.

Seleccione LIGHT CONTROL en la pantalla del menú principal. Pulse el botón E y se mostrará la pantalla de la derecha.

- ① BACKLIGHT CMP.: Se podrán seleccionar los modos de compensación de luz de fondo.
  - ON: El modo de compensación de luz de fondo está activado.
  - 1SPOT: Seleccione 1SPOT, pulse el botón E y aparecerá la pantalla mostrada a la derecha.

Haga resaltar ADJUST ZONE, pulse el botón E y aparecerá la pantalla de fotometría para la compensación BLC.

Cada vez que se pulsa el botón

E, el color del área asignada cambia en el orden de azul, verde y rojo.

- En el caso del color azul: Utilizando el botón U, D, L o R, el campo se puede mover a donde usted quiera.
- En el caso del color verde: Utilizando el botón U, D, L o R, el campo se puede ampliar.
- En el caso del color rojo

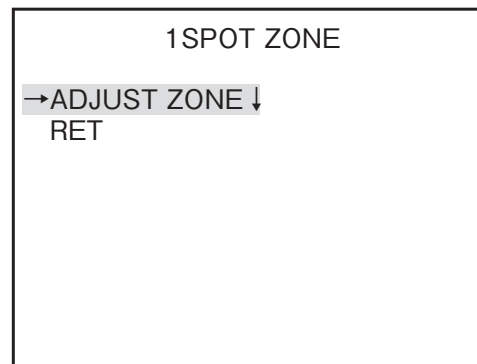
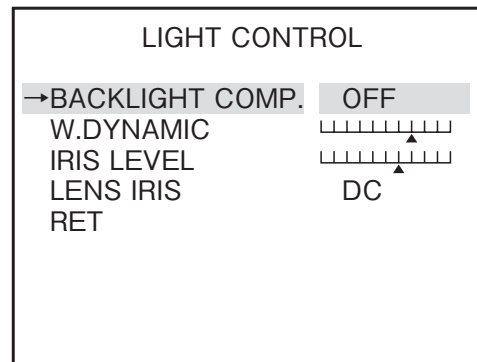

Utilizando el botón U, D, L o R, el campo se puede reducir.

\* Para salir de la pantalla de ajuste del campo, mantenga pulsado el botón E durante más de 2 segundos.

Una vez que aparezca la pantalla 1SPOT ZONE, seleccione RET y pulse el botón E. Se muestra el menú anterior.

- 2SPOT: Al igual que con el modo 1SPOT, se pueden preajustar dos áreas de fotometría. Siga el mismo procedimiento que para el modo 1SPOT.

- OFF: La compensación de luz de fondo está desactivada.

② W.DINAMIC: El nivel de gama dinámica hiperancha se puede cambiar. Ajuste el marcador mientras ve la escena real para tener un resultado óptimo.

③ IRIS LEVEL: Ajuste al diafragma.

Mueva el marcador a la derecha y el objetivo se abrirá (más brillo). Ajuste el marcador mientras ve la escena real para tener un resultado óptimo.

④ LENS IRIS: Seleccione de acuerdo con el tipo de objetivo que utilice.

- DC: Seleccione cuando utilice un objetivo de iris automático.

- MANUAL: Seleccione cuando utilice un objetivo manual

## (6) GAIN

Se pueden seleccionar los modos de control de ganancia.

① AGC: Éste es un modo de ajuste automático de sensibilidad. Seleccione AGC y pulse el botón E. Usted podrá lograr ahora el ajuste de ganancia máximo. Para suprimir el ruido inferior al del ajuste HIGH (inicial), seleccione MID o LOW.

② HYP-AGC: Este modo ofrece una sensibilidad más alta que el modo AGC. Pero las imágenes pueden parecer difusas con sensibilidades más altas.

③ LOW: Este modo de ganancia fija mantiene la sensibilidad baja para los puntos más brillantes.

④ MID: Este modo de ganancia fija mantiene la sensibilidad media, entre HIGH y LOW.

⑤ HIGH: Este modo de ganancia fija mantiene la sensibilidad alta para los puntos más oscuros.

## (7) WHITE BALANCE

Se puede seleccionar el modo del balance del blanco. Y también se puede hacer el ajuste manual del balance del blanco.

① ATW: El balance del blanco cambia automáticamente a seguimiento automático a tiempo completo.

- ② ATW Ex: El balance del blanco cambia automáticamente a seguimiento automático a tiempo completo, pero el área de cobertura de la gama de temperaturas del color aumenta más que en el modo ATW.

En comparación con el modo ATW, la precisión del seguimiento del blanco no es muy buena en este modo, pero en ciertas condiciones, esto puede ser bueno para compensar las diferencias de color.

- ③ AWC: Este es el llamado control automático del balance del blanco. Filme un objeto blanco, pulse el botón E y el balance del blanco se ajustará.

- ④ MANUAL: Ajuste manualmente.

Seleccione MANUAL, pulse el botón E y aparecerá la pantalla mostrada a la izquierda. R GAIN se utiliza para ajustar el color rojizo, y B GAIN se utiliza para ajustar el color azulado.

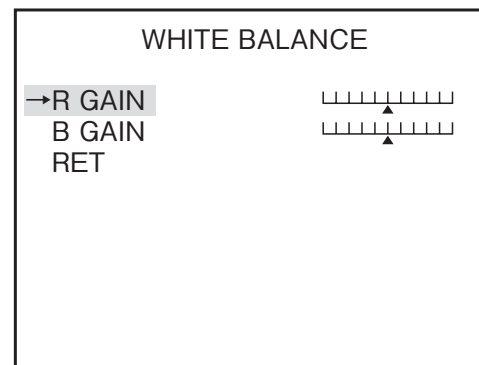

- (8) EXIT

Se utiliza para guardar la configuración y salir del menú.

- (9) CANCEL

Se utiliza para cambiar las configuraciones por otras que fueron guardadas previamente.

- (10) RESET

Se utiliza para volver a los ajustes de fábrica.



### 5-3-3. SETUP MENU 3/4

\* Las configuraciones nuevas se pueden guardar si se seleccionó EXIT para salir del menú.

SETUP MENU		
→PAGE		3/4
CAMERA ID		OFF
VIDEO FLIP		OFF
PRIVACY MASK ↓		
DIGITAL ZOOM ↓		
RESOLUTION		NORMAL
PROGRES. SCAN		OFF
EXIT	CANCEL	RESET

#### (1) PAGE

Se pueden cambiar páginas.

#### (2) CAMERA ID

En la pantalla se puede visualizar un máximo de 24 caracteres.

① OFF: No hay visualización en pantalla.

② ON: Hay visualización en pantalla.

#### ● Selección de caracteres de identificación

Mantenga resaltado CAMERA ID y pulse el botón E. Aparece la pantalla de la derecha.

- ID (Identificación): Pulse el botón E en ID y aparece el cursor. Con el botón L o R, seleccione un carácter. Pulse el botón E para guardarlo y la casilla del carácter avanzará al siguiente. Para

ID EDIT	
→ID	.....
ID ALL ERASE	
ID POSITION	TOP
RET	

- eliminar un carácter, pulse el botón E para pasar por el código y ponga el cursor en el carácter que quiera eliminar. Pulse el botón L o R para dejar la casilla en blanco.
- ID ALL CLEAR: Haga resaltar este elemento y pulse el botón E. El código de identificación se cancela.
- ID POSITION: Haga resaltar este elemento y pulse el botón L o R. De esta forma, el código de identificación podrá ponerse arriba o abajo.

\* **Nota:** Si el ID de la cámara se visualiza en la misma línea que la máscara privada, la máscara se volverá transparente. Ajuste de forma que el ID de la cámara y la máscara no se superpongan.

### (3) VIDEO FLIP

Establecimiento de volteo de vídeo

- ① OFF: No hay volteo de vídeo.
- ② HORIZ: Voltea la imagen hacia la derecha o la izquierda.
- ③ VERT: Voltea la imagen hacia arriba o abajo.
- ④ BOTH: Voltea la imagen hacia arriba y abajo, o hacia la derecha y la izquierda.

### (4) PRIVACY MASK

Es posible ajustar hasta 8 máscaras privadas.

Mueva hasta el elemento de máscara privada y pulse el botón E para visualizar la pantalla a la derecha.

\* **Nota:** Si el ID de la cámara se visualiza en la misma línea que la máscara privada, la máscara se volverá transparente. Ajuste de forma que el ID de la cámara y la máscara no se superpongan.

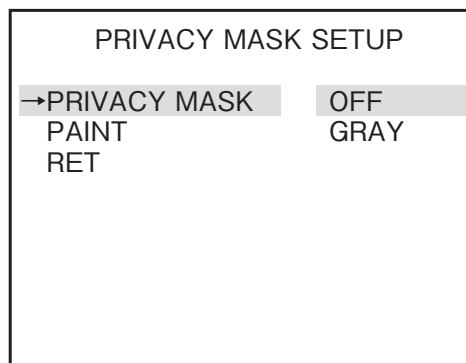

Con esta pantalla puede activar o desactivar el enmascaramiento privado, y con PAINT puede elegir el color deseado: gris, negro o blanco.

Mientras el enmascaramiento privado está activado, al pulsar el botón E aparece una pantalla de configuración individual.

Con esta pantalla se pueden establecer ocho (8) enmascaramientos individuales diferentes.

Es posible pulsar el botón E y establecer la posición de la máscara y el tamaño para la máscara de los números ajustados a ON.

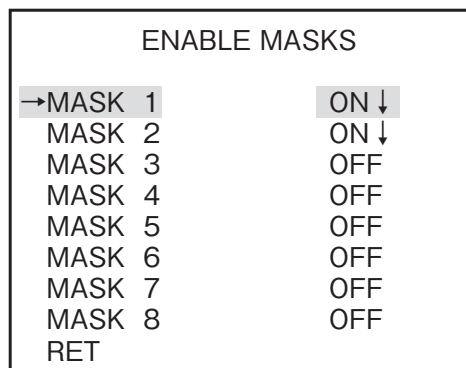

#### ● Método de establecimiento de la máscara

- ① Mueva el cursor hasta la parte superior izquierda del lugar donde desee la máscara y pulse el botón E. (Si hay otras máscaras activadas, las máscaras que no sean la que esté ajustándose se visualizarán como gris semitransparente.)
- ② Cuando el cursor cambie a azul, utilice los botones U, D, R, L para ajustar el tamaño.



Cada botón es para:

U : Mueve la línea inferior de una máscara hacia arriba  
(Reducción de altura)

D : Mueve la línea inferior de una máscara hacia abajo  
(Aumento de altura)

R : Mueve el lado derecho de una máscara hacia la derecha  
(Aumento de anchura)

L : Mueve el lado izquierdo de una máscara hacia la izquierda  
(Reducción de anchura)

- ③ Pulse el botón E para visualizar la sección de enmascaramiento como azul semitransparente.

Si quiere cambiar la posición de la máscara, pulse el botón E y cambie la pantalla a una de color celeste transparente.

Si quiere cambiar la tamaño de la máscara, pulse el botón E y cambie la pantalla a una de color azul transparente.

Cuando haya múltiples visualizaciones de máscara estén activadas, cada vez que pulse el botón E para una máscara cuya visualización esté activada, la condición de selección cambiará en el orden siguiente (las máscaras cuya visualización esté desactivada se omitirán).

Máscara 1 Azul celeste → Máscara 1 Azul → Máscara 2 Azul celeste → Máscara 2 Azul → Máscara 3 Azul celeste → Máscara 3 Azul → Máscara 4 Azul celeste, y así sucesivamente.

- ④ Mantenga pulsado el botón E durante más de 2 segundos y la pantalla cambia a la configuración de máscara privada. Este proceso deberá hacerse después de terminar de configurar la máscara.

## (5) DIGITAL ZOOM

Establezca el zoom.

- ① ZOOM: Es posible cambiar entre OFF, ampliación 2, ampliación 4, y ampliación 8.
- ② PAN: Mueva el margen de zoom hacia la derecha o la izquierda. Ajuste a la posición deseada observando la pantalla.
- ③ TILT: Mueva el margen de zoom hacia arriba o abajo. Ajuste a la posición deseada observando la pantalla.

## (6) RESOLUTION

Ajuste la resolución.

- ① NORMAL: Ajusta la cámara a la resolución normal.
- ② HIGH: Ajusta la cámara a la resolución alta.

\* Si selecciona HIGH, la pantalla puede aparecer reducida a un tamaño más pequeño. Esto no significa mal funcionamiento.

- (7) **PROGRES.SCAN**  
Activa o desactiva la exploración progresiva.
- (8) **EXIT**  
Se utiliza para guardar la configuración y salir del menú.
- (9) **CANCEL**  
Se utiliza para cambiar las configuraciones por otras que fueron guardadas previamente.
- (10) **RESET**  
Se utiliza para volver a los ajustes de fábrica.

### 5-3-4. SETUP MENU 4/4

\* Las configuraciones nuevas se pueden guardar si se seleccionó EXIT para salir del menú.

SETUP MENU		
→PAGE		4/4
MONITOR		LCD
SYNC		LL
VIDEO STANDARD ↓		
COLOR BAR		
MENU LOCK		OFF
EXIT	CANCEL	RESET

#### (1) PAGE

Se pueden cambiar páginas.

#### (2) MONITOR

La calidad de imagen óptima se puede seleccionar según el monitor utilizado

- ① CRT: Para ser utilizado cuando la cámara se conecte a un monitor CRT (tubo de rayos catódicos).
- ② LCD: Para ser utilizado cuando la cámara se conecte a un monitor LCD.

#### (3) SYNC

Se pueden seleccionar los sistemas de sincronización, el modo de bloqueo de línea de CA, el modo de bloqueo interno de señales de vídeo.

- ① INT: Se selecciona el modo de sincronización interna.
- ② LL: Modo de sincronización con la fuente de alimentación.

\* La frecuencia de la fuente de alimentación no puede utilizarse en la gama de 50 Hz.

\* No puede utilizarse con la entrada de 12 V CC.

#### (4) VIDEO STANDARD

Esto cambia el sistema de vídeo entre NTSC y PAL. Después de seleccionar este sistema de vídeo y pulsar el botón E, en una pantalla aparecerá el mensaje de aviso siguiente.

- ① CANCEL: Para volver a la pantalla del menú de configuración.

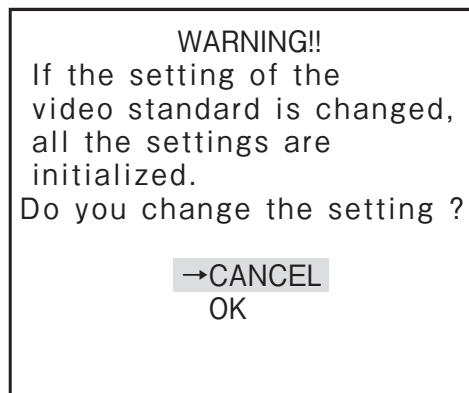

- ② OK: Aparecerá la pantalla de selección, como se muestra a la derecha.

Se puede seleccionar NTSC o PAL.

- \* Cada vez que se cambia el sistema, todos los parámetros de los elementos de vídeo relacionados cambian a los ajustes de fábrica.

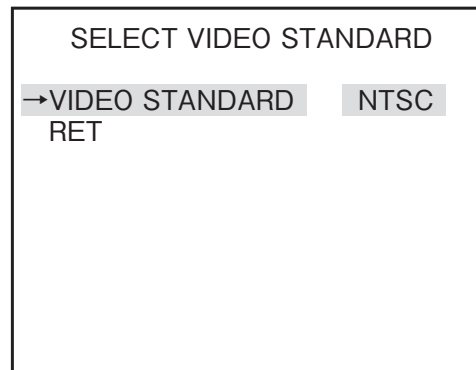

**\*Nota:** Seleccione el método de señal de vídeo de acuerdo con su sistema de televisión. Si la selección es errónea, la imagen puede distorsionarse o no visualizarse. Esto no indica un mal funcionamiento.

(5) COLOR BAR

Pulse el botón E para obtener la visualización en color. Pulse de nuevo el botón E para volver a la pantalla SETUP MENU.

(6) MENU LOCK

La función de bloqueo de menú protege las configuraciones guardadas para evitar modificarlas por accidente.

- ① Para bloquear

Guarde la configuración guardada poniendo los botones L y R en ON.

- ② Operación

En el modo de bloqueo sólo sirve EXIT, y todas las demás acciones quedan invalidadas.

- ③ Desbloqueo

Pulse los botones en el orden de U → R → D → L → U → D → E en el modo de configuración.

Si pulsa por error un botón equivocado durante este proceso, vuelva a empezar.

(7) EXIT

Se utiliza para guardar la configuración y salir del menú.

(8) CANCEL

Se utiliza para cambiar las configuraciones por otras que fueron guardadas previamente.

(9) RESET

Se utiliza para volver a los ajustes de fábrica.

## 6. Función FOCUS EZ (enfoque fácil)

### 6-1. Visualizaciones en pantalla

FOCUS EZ es una función para apoyar el ajuste del enfoque. El indicador de enfoque visualizado en la pantalla puede utilizarse para confirmar las condiciones de enfoque. En el caso de iris automático, es posible abrir a la fuerza la apertura del objetivo durante un período de tiempo establecido para realizar el ajuste del enfoque sin preocuparse por la profundidad de campo incluso en un entorno brillante durante el día. (La sensibilidad de la cámara se ajusta automáticamente, y no hay influencia en la imagen visualizada.)

Mantenga pulsado el botón U durante dos segundos para iniciar FOCUS EZ y pasar a la pantalla de ajuste de enfoque.

**FOCUS EZ no puede iniciarse en el modo de configuración.**

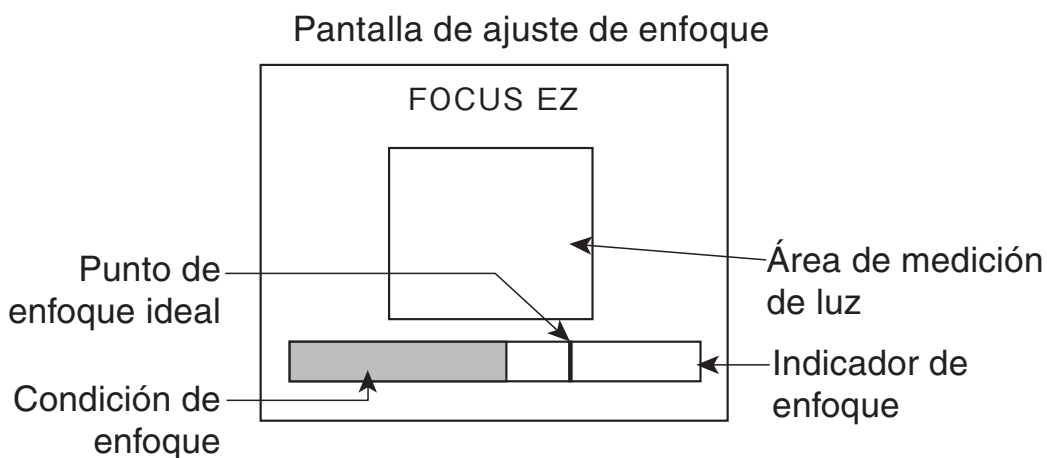

El enfoque podrá ajustarse observando el indicador de enfoque de la pantalla de ajuste del enfoque. En el indicador de enfoque se visualizan el punto ideal de enfoque (negro) y la condición de enfoque actual (azul claro). Ajuste el enfoque de forma que la condición de enfoque alcance el punto ideal.

Si pulsa el botón D button una vez durante la operación de FOCUS EZ, la función FOCUS EZ se desactivará.

- \* El punto ideal de enfoque se mueve con el transcurso del tiempo.
- \* El punto ideal de enfoque puede sobrepasar el punto indicado en el indicador de enfoque. En tal caso, el punto ideal de enfoque vuelve al centro del indicador. Esto no indica un mal funcionamiento.

## ***7. Garantía y servicio postventa***

---

Este producto va acompañado de una garantía. Lea y rellene la tarjeta de garantía que usted ha recibido en el establecimiento de su concesionario y guárdela en un lugar seguro.

- Consulte a Ikegami Electronics (U.S.A.) Inc., a Ikegami Electronics (Europe) GmbH o a su concesionario para obtener una información completa de la garantía. Su concesionario reparará o reemplazará el producto libre de todo gasto siempre que no haya vencido el periodo de la garantía y se cumplan con todas las condiciones de la misma.
  - Para hacer reparaciones una vez que haya expirado el periodo de garantía, consulte a su concesionario o representante de ventas. Éste juzgará primero si el problema puede solucionarse o no. Los servicios que acarreen gastos serán realizados una vez obtenido el consentimiento del usuario.
  - Antes de solicitar el servicio de reparaciones, lea primero el manual de instrucciones. Si la unidad sigue fallando, tome nota detallada del número del modelo, la fecha de compra, el problema, etc. e informe a su concesionario o representante de ventas.
  - Si tiene alguna pregunta relacionada con el servicio postventa, no dude ponerse en contacto con nuestro concesionario o representante de ventas.
- \* Le sugerimos que solicite una inspección preventiva con anticipación.

## 8. Especificaciones

---

- |   |  |
|---|--|
| (1) Sensor de imagen:                                 | Sensor CMOS DPS Pixim de 1/3 de pulgada  |
| (2) Número de píxeles:                                | Aproximadamente 410.000 píxeles, 758 (H) x 540 (V)   |
| (3) Sistema de exploración:                           | NTSC: 525 líneas de TV, 59,94 Hz, entrelazado 2:1<br>PAL: 625 líneas de TV, 50 Hz, entrelazado 2:1   |
| (4) Sistema de sincronización:                        | INT/LINE-LOCK (ajustable en fase)<br>(El bloqueo de línea no se puede utilizar cuando la frecuencia de alimentación y la frecuencia vertical de la cámara son diferentes entre sí o cuando la cámara es accionada por CC.) |
| (5) Salida de vídeo:                                  | VBS 1.0Vp-p/75ohmios   |
| (6) Cambio de día/noche:                              | ISD-A15: Día/noche digitales<br>ISD-A15TDN: Día/noche reales   |
| (7) Resolución:                                       | Horizontal; 520 líneas de TV<br>(modo de alta resolución efectiva de 690 TVL)  |
| (8) Relación señal a ruido:                           | Más de 50dB (p-p/rms)  |
| (9) Iluminación mínima de objetos:                    | 0,3Lx/F1,4<br>(S-UP desactivada; salida de VBS: 50%)   |
| (10) Gama dinámica amplia:                            | Incorporada y variable   |
| (11) AGC:   | ON (AGC, HYPER-AGC)/<br>OFF (LOW, MID, HIGH)   |
| (12) Control de sensibilidad electrónico:             | Incorporado, ON (AUTO) o OFF seleccionable<br>Máximo 32 veces  |
| (13) Control de balance del blanco:                   | ATW/ATWex/AWC/MANUAL, seleccionable  |
| (14) Corrección DETALLADA                             | Incorporado  |
| (15) Reducción de ruido digital:                      | Incorporado, ON o OFF, seleccionable<br>(Función DNR)  |
| (16) Función de reducción de desplazamiento de color: | Incorporado, ON o OFF, seleccionable<br>(Función CRR)  |





# 9. External Appearance

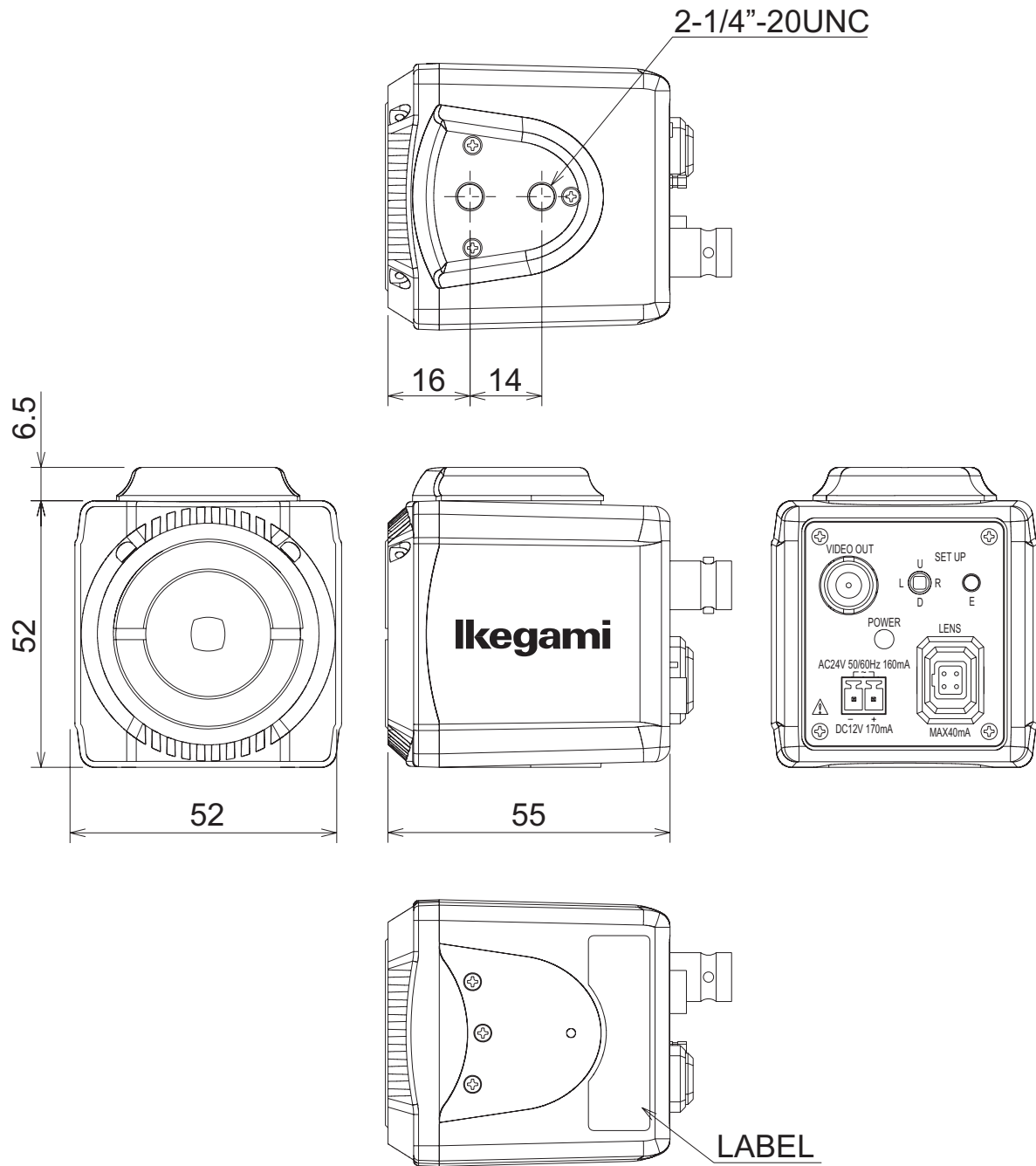

# 10. Setup Flow Chart

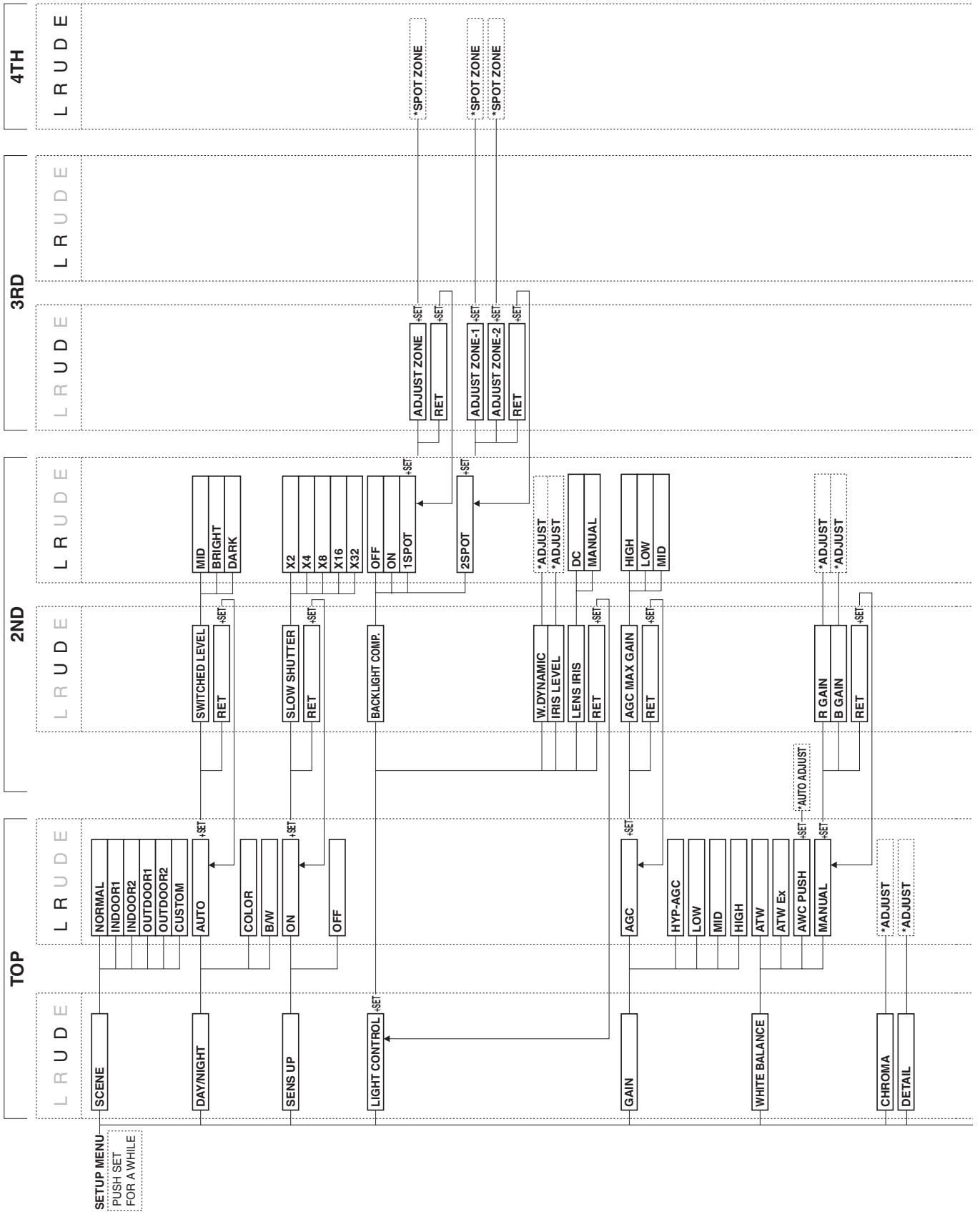

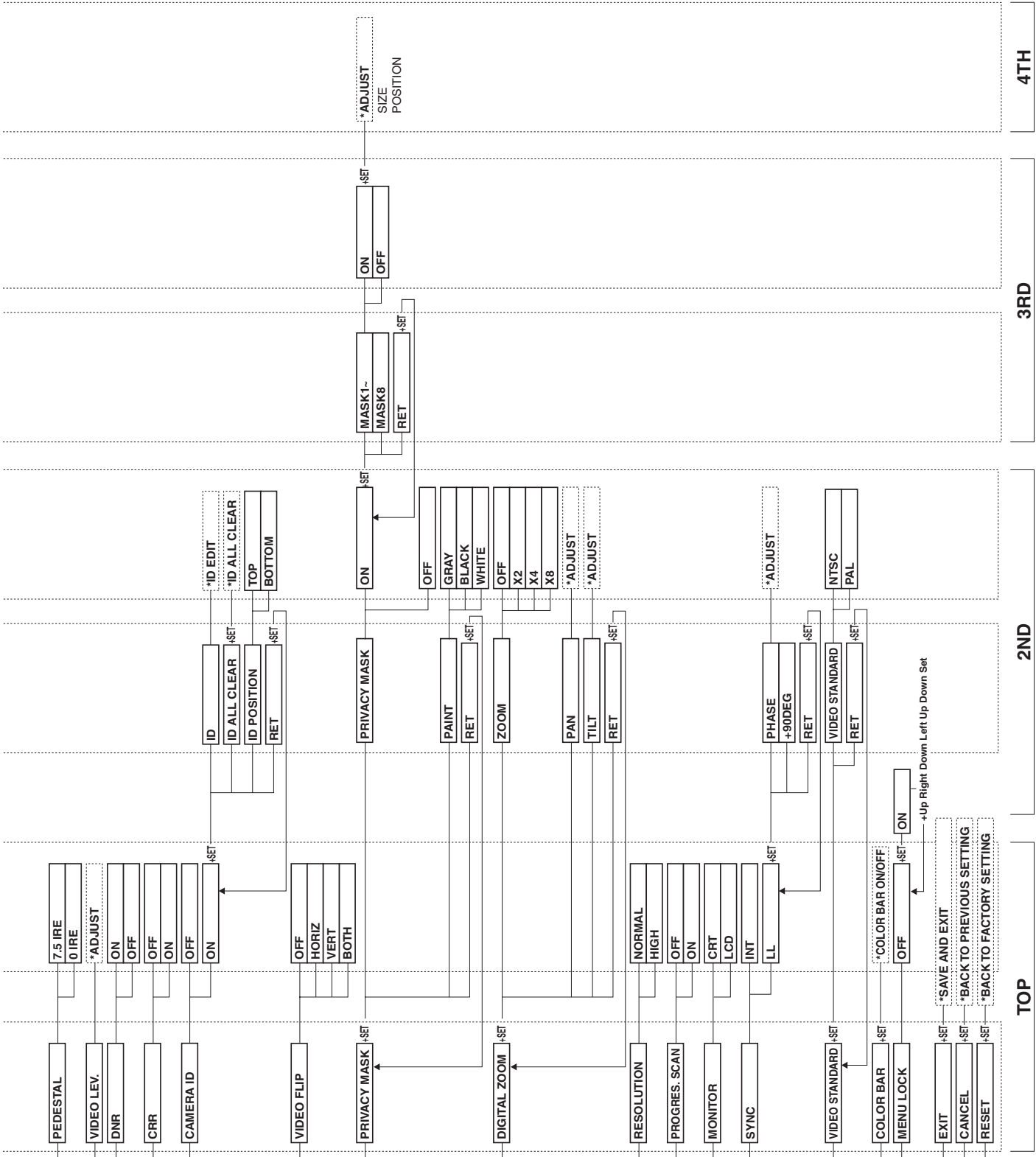

4TH

3RD

2ND

TOP

# Ikegami

■ **Ikegami Electronics (U.S.A.), Inc.**

37 Brook Avenue, Maywood, N.J. 07607, U.S.A.  
Phone: (201) 368-9171, FAX (201) 569-1626  
[www.ikegami.com](http://www.ikegami.com)

or

■ **Ikegami Electronics (Europe) GmbH**

Ikegami Strasse 1, D-41460 Neuss, Germany  
Phone : 02131-123-0, FAX 02131-102820  
[www.ikegami.de](http://www.ikegami.de)

■ **Ikegami Electronics U.K. Office:**

Unit E1, Cologne Court, Brooklands Close,  
Windmill Road, Sunbury-on-Thames,  
Middlesex, TW16 7EB, U.K.  
Phone:01932-769700 FAX 01-92-769710  
[www.ikegami.co.uk](http://www.ikegami.co.uk)

